



herhild

PROTECCIÓN DE CAÍDAS

ANCLA N-903



DESCRIPCIÓN

- **Sistema:** Contra caídas.
- **Material:** Acero.
- **Tornillo:** 1/2".
- **Aplicación:** Anclaje para concreto y metal.
- **Peso del producto:** 0.604kgs / 1.330lbs.
- **Resistencia a la tensión:** 2,268kgs / 5,000lb.

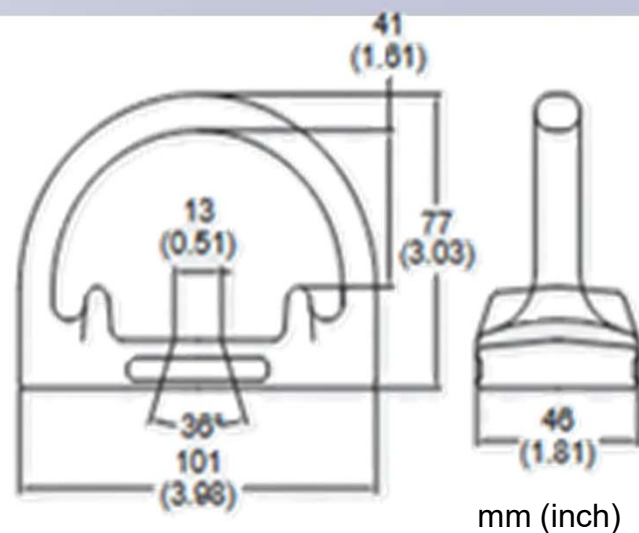

Advertencia: los tornillos para la instalación del conector de anclaje deben ser de calidad mínima de grado 8 con arandela de seguridad.

COLOR

DORADO

MATERIAL

ACERO

NORMAS

ANSI Z359.1

ORIGEN

HECHO EN TAIWAN