



herhild

PROTECCIÓN DE CAÍDAS

N623

DESCRIPCIÓN

- Sujeta cable
- Aditamento para utilizarse en sistemas de anclaje verticales, de preferencia en escaleras tipo marinas y con arnés con argolla al pecho.
- hecho en acero inoxidable, para cable de acero de 10 mm de grosor (3/8")
- Peso de 0.600 kg / 1.32 lbs.
- Capacidad: 140 kg / 310 lbs.

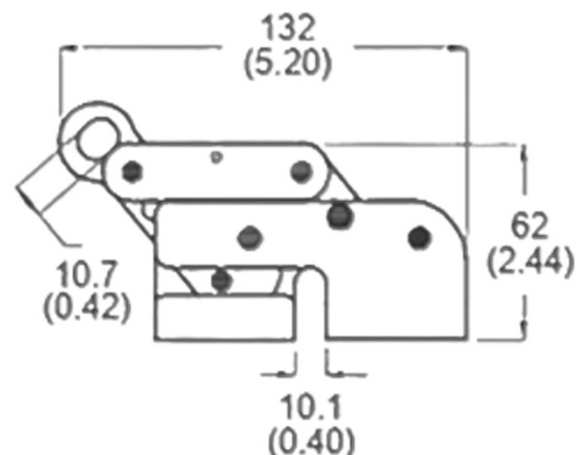

CABLE

Cable de acero
Diámetro 3/8"
Fuerza a tensión: 5,000 lb (22 kN)

MECANISMO

Tipo mariposa para incorporarse en la cuerda no necesariamente en los extremos.
Resistencia: 3600 lb / 16 Kn.

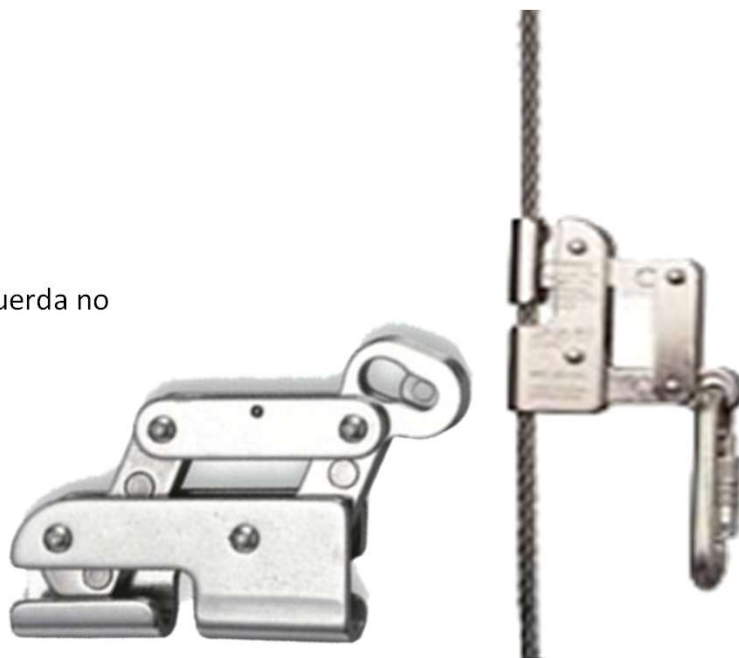

COLOR

GRIS

MATERIAL

ACERO INOXIDABLE

NORMAS

ANSI Z359.1
EN 353-2

ORIGEN

HECHO EN TAIWAN

PRESENTACIÓN