



herhild

PROTECCIÓN DE CAÍDAS

N621

DESCRIPCIÓN

- Sujeta cable
- Aditamento para utilizarse en sistemas de anclaje verticales, de preferencia en escaleras tipo marinas y con arnés con argolla al pecho.
- hecho en acero inoxidable, para cable de acero de 10 mm de grosor (5/16")
- Peso: 20.2 onzas / 572 gr

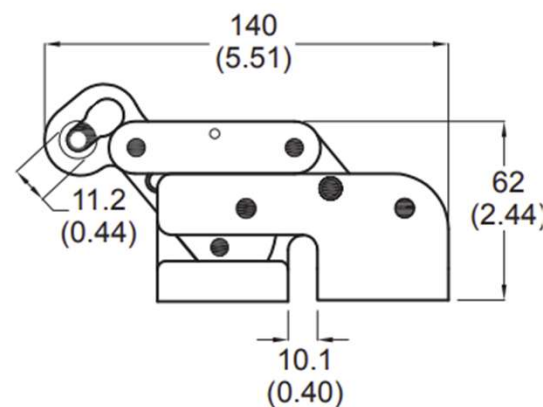

CABLE

Cable de acero
Diámetro 5/16"
Fuerza a tensión: 5,000 lb (22 kN)

MECANISMO

Tipo mariposa para incorporarse en la cuerda
no necesariamente en los extremos
Resistencia: 3600 lb / 16 Kn

Clave	Alambre	Peso
N-621	8 mm (5/16")	16.8oz / 477g



COLOR

GRIS

MATERIAL

ACERO INOXIDABLE

NORMAS

ANSI Z359.1
EN 353-2

ORIGEN

HECHO EN TAIWAN

PRESENTACIÓN